

## EX41922-T

広範囲動作温度対応産業用/非管理型 2ポート 10/100/1000BASE PoE +2ポート 100/1000 SFP イーサネット スイッチ

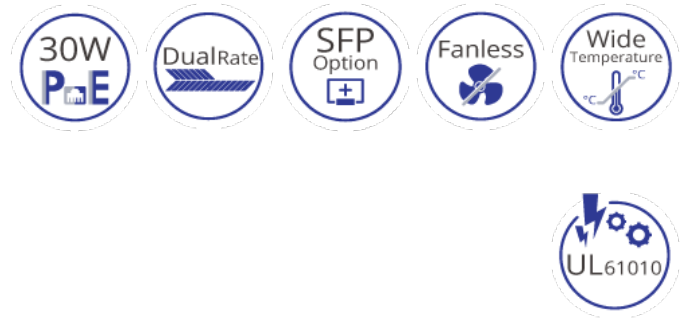

## 概要

EtherWANのEX41922 シリーズはコンパクトな産業用非管理型ギガビット スイッチです。過酷な環境下でも周囲のデバイスと簡単に接続できるデザインであり、優れたコストパフォーマンスの監視システムです。

EX41922 シリーズは2個の10/100/1000ベース RJ-45 ポートと2個の100/1000ベース SFP 光ポートと構成され、長距離通信を実現可能です。アップリンクのSFP ポートはDIP スイッチの切り替えにより100BASEと1000BASEのスピードに対応。デジタイズチェーン構成とEtherWAN 管理型製品の機能Alpha-chainの互換性も問題なくご利用頂けます。

EX41922-TのPoE ポートは1ポートあたり30W、全ポート合計最大120Wまでの電力を供給し、非管理型でありながら10Kジャンボ フレーム、高速ギガビット スループット、QoSなどの豊富な機能を搭載し、エコフレンドリーなIEEE 802.3az EEE (Energy Efficient Ethernet) に準拠により、産業用仕様、ハイパフォーマンス、エネルギー効率の良いスイッチを実現、ネットワークの拡張に柔軟な、高信頼性のソリューションを提供します。

EtherWAN — "When Connectivity is Crucial."

## 特長

### 広範囲動作温度対応

- » 広範囲動作温度-40～75°C (-40～167°F) サポート。
- » 冗長電源入力のターミナルブロック。
- » DIN レール取付。

### 光ファイバー接続

- » 1000BASE SFP 2ポートまでの装備により、daisy chain 又は Alpha-chain アプリケーションに対応。
- » DIP スイッチによる100BASE 又は 1000BASE SFPを設定可能。

### ポート アラーム

- » DIP スイッチで電力又は信号伝送の障害を知らせるリレーアラームを設定可能。

### 全ギガの広帯域幅とジャンボ フレームをサポート

- » 広帯域幅が必要な応用にギガビットのワイヤースピードを提供。
- » スループットと通信効率を高める最大10K bytesジャンボフレームに対応。

## 仕様

### 技術規格

#### Standards

- IEEE 802.3 10BASE-T
- IEEE 802.3u 100BASE-TX/100BASE-FX
- IEEE 802.3ab 1000BASE-T
- IEEE 802.3z 1000BASE-SX/1000BASE-LX
- IEEE 802.1x, Full duplex flow control
- IEEE 802.1az Energy Efficient Ethernet
- IEEE 802.3af/at Power over Ethernet (PoE)

#### Forward and Filtering Rate

- 14,880pps for 10Mbps
- 148,810pps for 100Mbps
- 1,488,100pps for 1000Mbps

#### Packet Buffer Memory

- 1MB

#### Processing Type

- Store-and-Forward
- Auto Negotiation
- Half-duplex back-pressure and IEEE 802.3x full-duplex flow control
- Auto MDI/MDIX

#### ジャンボ フレーム

- 10K bytes

#### Address Table Size

- 8K MAC addresses
- 

## 電源

#### 電源電圧

- Redundant power inputs; Terminal Block: 52–57VDC for PoE

#### 消費電力

- 63.6W@52VDC, 63.8W@57VDC
- PoE Power budget: 60W

### PoE技術規格

- Alternative A  
Pins 1/2(+), 3/6(-)
- 

## 物理仕様

### 筐体

- メタルケース
- IP30

### 寸法

- 42 x 90 x 100mm (W x D x H)  
(1.65" x 3.54" x 3.93")

### 重量

- 0.37Kg (0.82lb)

### 取付方法

- DIN-Rail
- 

## インターフェース

### イーサネットポート数

- 10/100/1000BASE-T: 2 ports
- 100/1000BASE SFP: 2 ports

### LED 表示

- Per Unit: Power1 (Green), Power2 (Green), Alarm (Red)
- Per Port: Link & Activity (Green)
- Per PoE Port: PoE (Amber)

### DIP スイッチ

- Enable/Disable Port fault alarm, SFP port on 100BASE

### アラーム接点

- リレー出力 許容電流 0.5A/48VDC
  - Supports normal close and normal open
-

## 環境条件

### 使用温度範囲

- -40 to 75°C (-40 to 167°F)

### 保存温度範囲

- -40 to 85°C (-40 to 185°F)

### 使用湿度範囲

- 5% to 95% (結露なきこと)

---

## 信頼性認証

### ISO

- Manufactured in an ISO 9001 facility

### Safety

UL 61010

### EMI

FCC Part 15B Class A

VCCI Class A

EN 61000-6-4

### EMS

EN 61000-6-2

- EN 61000-4-2 (ESD Standards)
- EN 61000-4-3 (Radiated FRI Standards)
- EN 61000-4-4 (Burst Standards)
- EN 61000-4-5 (Surge Standards)
- EN 61000-4-6 (Induced RFI Standards)
- EN 61000-4-8 (Magnetic Field Standards)

### Environmental Test Compliances

IEC 60068-2-6 Fc (Vibration)

IEC 60068-2-27 Ea (Shock)

FED STD 101C Method 5007.1 (Free fall w/package)

---

# 応用例

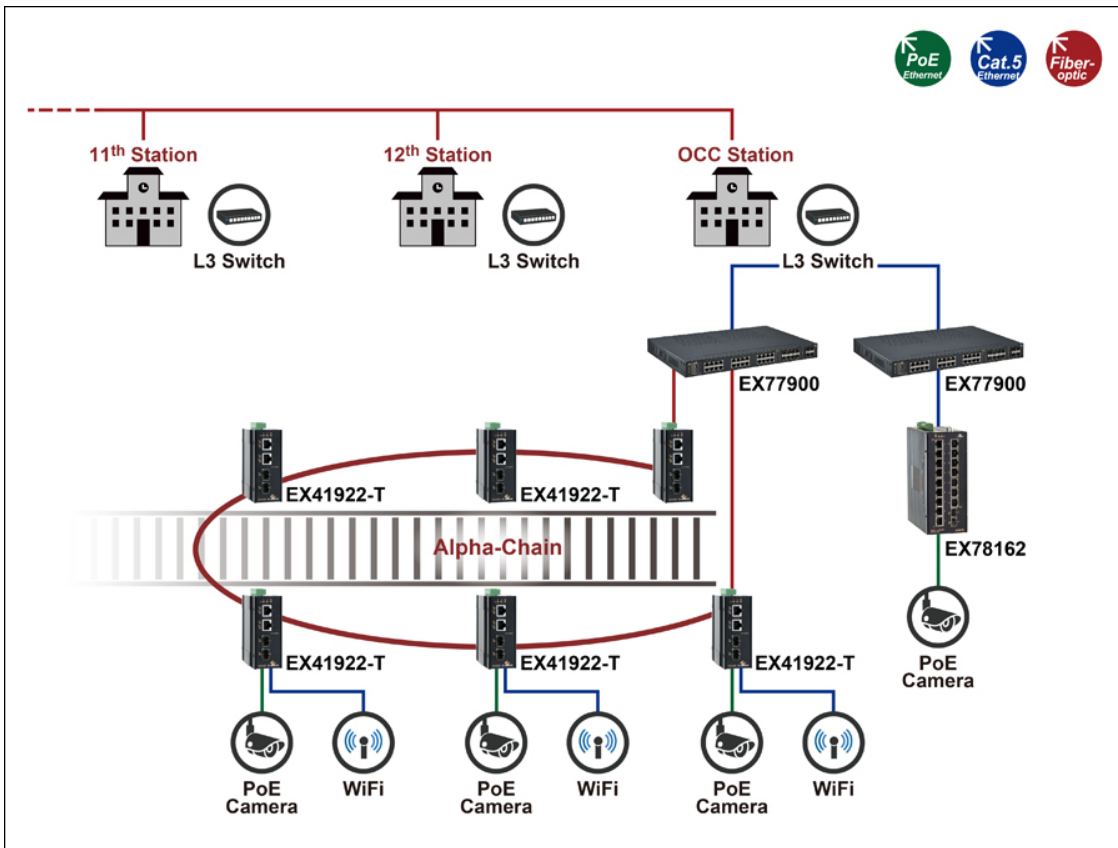

## 寸法図

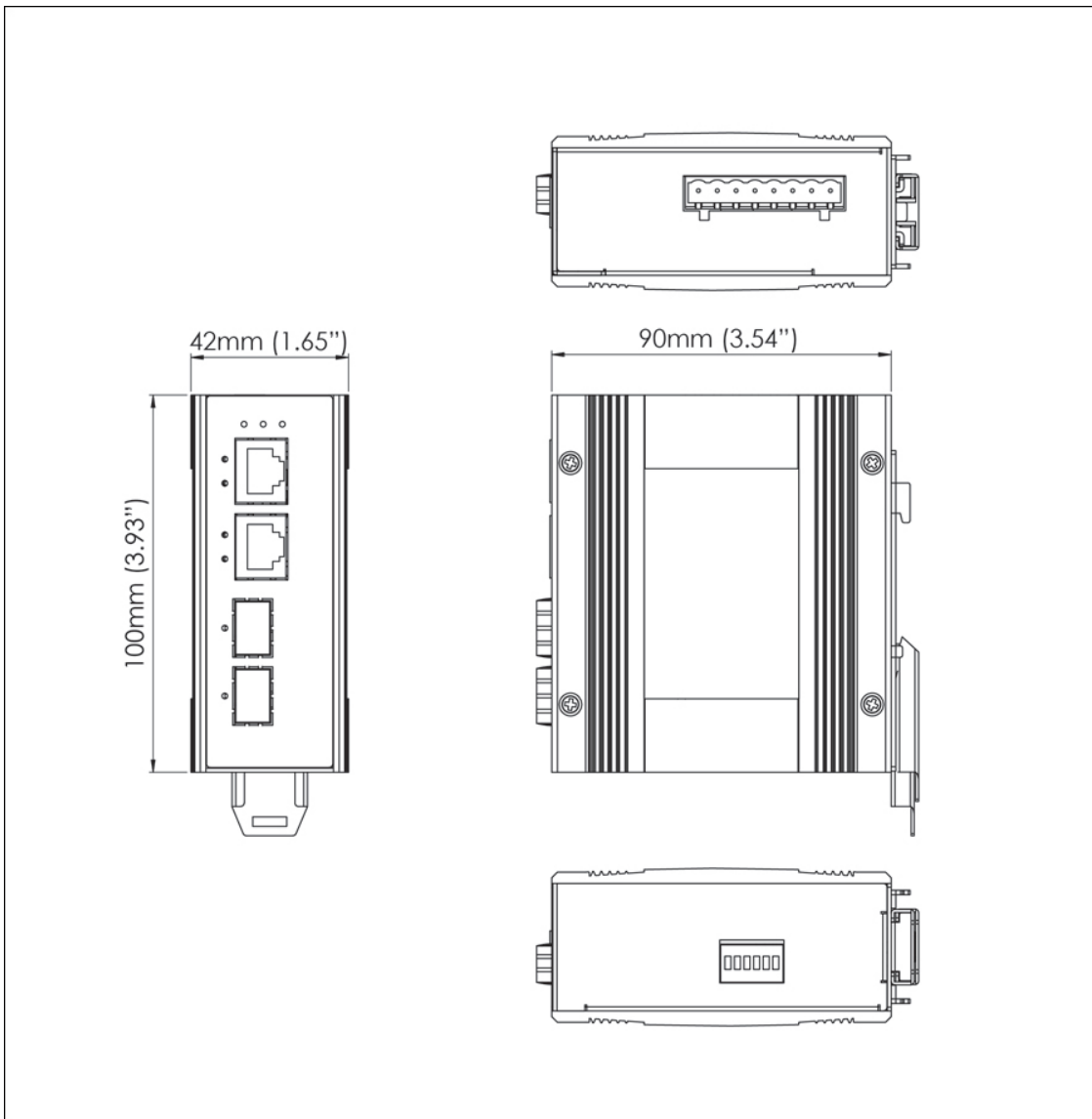

## 製品型番

### 型番

EX41922-T	2-port 10/100/1000Base-T PoE +2-port 100/1000 SFP Hardened Unmanaged Ethernet Switch
-----------	--

\* DINレールマウントキットを含む。

